

# Installation avec recouvrement existant

Vous trouverez dans cette section, deux détails techniques qui vous permettront de réaliser une jonction entre le produit Novabrik et un autre parement extérieur.

## Détail 1

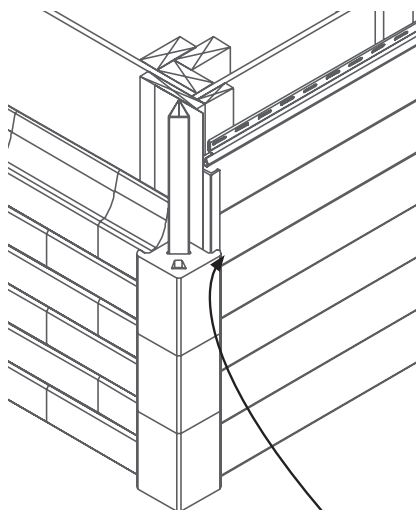

- Déposer la moulure sur une surface plane et appliquer une force au dos de la moulure et plier.

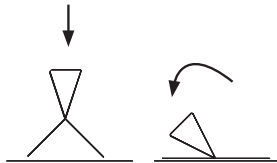

- Positionner le bloc de coin de manière à libérer suffisamment d'espace pour dissimuler le revêtement à l'intérieur de l'aile de la brique

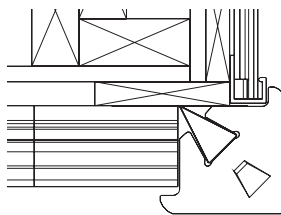

Utilisez des fourrues 19mm x 140mm (1" x 6") au lieu de 38mm x 89mm (1" x 4")

## Détail 2

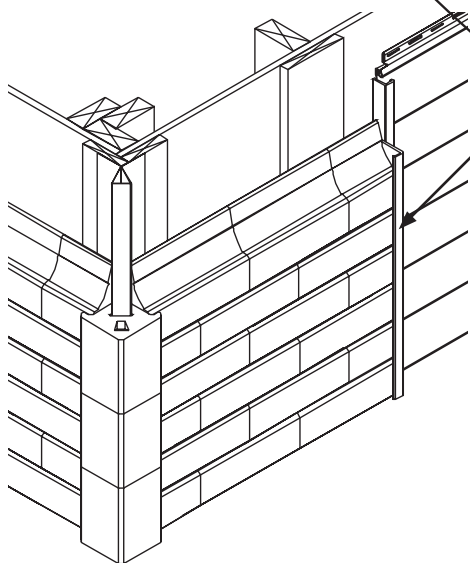

Vous pouvez installer une moulure en «J» pour dissimuler la fin des briques.

- Installer le bloc de coin de la façon habituelle.
- Couper le revêtement existant et installer la Novabrik jusqu'au premier montant.
- Installez une moulure en «J» et calfeutrez les joints.